

Inkjet pisač Tx300P-1800

Upute za dnevnu brigu i održavanje

InkJet printer precizna je mašina opremljena sa vrlo osjetljivim mehanizmima, pogotovo površina mlaznica na glavi štampača odakle se tinta istiskuje. Smeta im kontakt čak i sa najmanjom količinom prašine ili papirnog praha prilikom čega odgovarajući rezultati tiska ne mogu biti postignuti. Željeli bi smo vam preporučiti izvođenje slijedećih mjera zaštite i održavanja na svakodnevnoj bazi.

1. Raspored održavanja

Kada	Što napraviti	Stranica
Kod zamjene medija	Odstojnik za primanje tinte "Ink receiving spacer"	2
Dnevno održavanje (na kraju radnog dana)	Okolina print glave	2
	Capping stanica	3
	Gumica za brisanje "Wiper"	4
	Držač medija	5
	Senzor medija	5
Tjedno održavanje (na kraju radnog tjedna)	Print ploča	6
	Vanjskih površine	7
	Spremnik za otpadnu tintu	7
	Linija za otpadnu tintu	7
Zamjena ili čišćenje kad je zaprljano	Zamjena filtra "exhaus BOX filter"	8
	Zamjena kućišta filtra "exhaus BOX"	9
	Zamjena "blow down fan filter"	10
Kad pisač neće raditi duže vrijeme	Provesti "Storage Wash"	12



- Alat potreban za održavanje
 - Štapići za održavanje (SPC-0527)
 - Tekućina za održavanje 03 MAINTENANCE KIT (ML003-2-K1)
 - Štapići s pamučnim vrhom
 - Rukavice
 - Mekana tkanina



- Tekućina za održavanje ovisi o vrsti tinte koja se koristi. Koristite tekućinu za čišćenje namjenjenu tinti koja se koristi.

2. Kod zamjene medija

(1) Odstojnik za primanje tinte "Ink receiving spacer" ("Cleaning the Ink receiving spacer" Chapter 4 of the Operation Manual)

Kada želite očistiti prljavštinu poput tinte i sl. zaljepljenih na odstojnik za primanje tinte, odstojnike možete skinuti i očistiti ih.

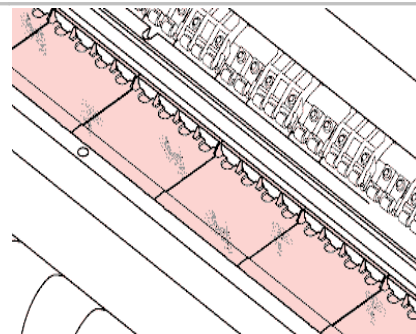

3. Dnevno održavanje



- Kad je moguće koristiti štapiće za čišćenje (SPC-0527) za čišćenje područja oko glave, "capping" stanice, "wipera". Ako se koriste štapići s pamučnim vrhom dlačice se mogu zalijepiti i oštetiti uređaj.
- Provesti održavanje "wipera" i "capping" stanice svaki dan. Ako ih se ostavi prljavim, prljavština se može zalijepiti na površinu glave. Prašina i tinta mogu oštetiti površinu mlaznica, te izazvati problem u ispisu.
- Čistiti površinu oko glave svaki dan. Ako se ne čisti redovito, tinta i prašina se skuplja, te se može utrljati u mlaznice na print glavi.
- Kad se čisti okolina print glave paziti da se ne dotiče površina print glave.

(1) Okolina print glavama ("Cleaning the Head and the Area around It" Chapter 4 of the Operation Manual)

Važno!

- Print glava i okolina oko glave je dio uređaja koji se najviše skupljaju nečistoće. Nečistoće na tim dijelovima mogu uzrokovati kvar na uređaju i smanjiti kvalitetu ispisa. Print glava je vrlo precizan uređaj, održavanje izvodite redovito s velikom pažnjom.
- Koristite tekućinu za održavanje namijenjenu tinti koja se koristi.

1

Pomjerite print glavu u lijevu stranu, i otvorite poklopac za održavanje.

- Pogledajte korak 1 do 2 poglavlje 4 u korisničkom priručniku "Cleaning the Head and the Area around It" "Operation manual"
- MENU (FUNC2) -> MAINTENANCE -> STATION -> CARRIAGE OUT -> HEAD MAINT.

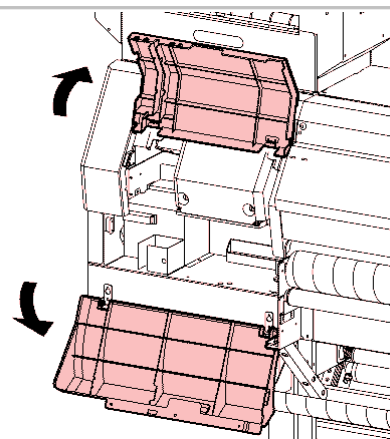

2 Namočite štapić ili mekanu tkaninu u tekućinu za čišćenje i obrišite nakupljenu tintu na donjoj strani jedinice sa glavom.

- Nikad ne brisati površinu print glave.

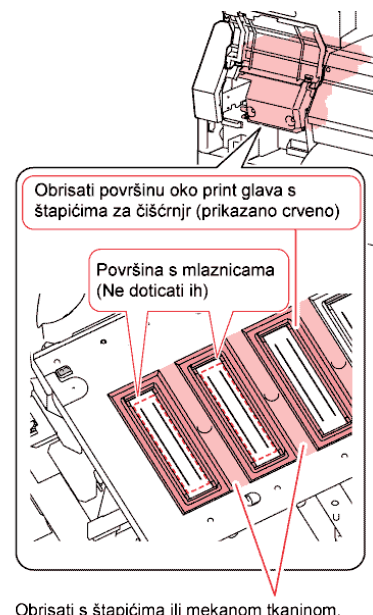

(2) "Capping" stanica ("Cleaning around the wiper and Cap" Chapter 4 of the Operation Manual)

Oko "capping" stanice skuplja se tinta i prašina. Preporuča se često čišćenje sa sredstvom za održavanje koje odgovara tinti u stroju kako bi se spriječilo prljanje print glave.

- Koristite tekućinu za održavanje namijenjenu tinti koja se koristi.

1 Pomjerite print glavu u lijevu stranu, i otvorite poklopac za održavanje.

- Pogledajte korak 1 do 2 poglavlje 4 u korisničkom priručniku "Cleaning around the Wiper and Cap" "Operation manual"

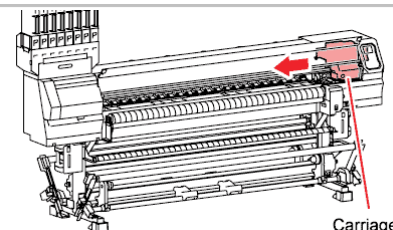

2 Očistite "capping"

- Namočite štapić u tekućinu za čišćenje i obrišite nakupljenu tintu sa "cappinga" (gumicu na koju dosjeda glava). Obrišite tako da tekućina za održavanje ne ostane.

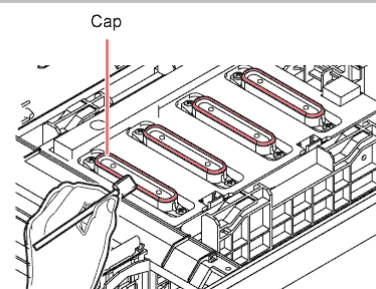

(3) Wiper ("Cleaning around the wiper" Chapter 4 of the Operation Manual)

Na "wiper-u" se skuplja tinta i prašina. Provjerite da li je "wiper" zaprljan i očistite ga.

- Koristite tekućinu za održavanje namijenjenu tinti koja se koristi.

- 1 Pomjerite print glavu u lijevu stranu, i otvorite poklopac za održavanje.**
- Pogledajte korak 1 do 2 poglavlje 4 u korisničkom priručniku "Cleaning the Wiper and Cap" "Operation manual"
 - MENU (FUNC2) -> MAINTENANCE -> STATION -> CARRIAGE OUT -> STATION MAINT.

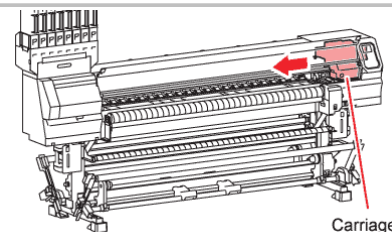

- 2 Očistite "wiper"**
- Izvadite "wiper" držeći ga za izbočine na oba kraja.
 - Namočite štapić u tekućinu za čišćenje i obrišite nakupljenu tintu sa "wipera" (gumicu koja briše površinu print glave) i sa držača "wipera". Obrišite tako da tekućina za održavanje ne ostane.

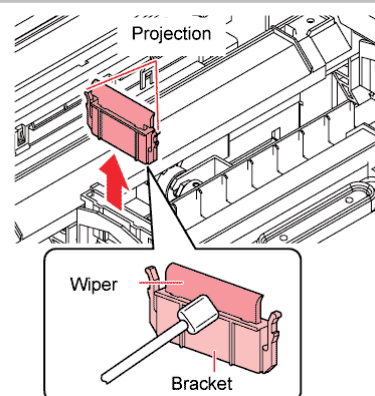

- 3 Očistite čistač "wiper-a"**
- Obrišite tintu zaljepljenu za čistač "wipera" s štapićem za čišćenje namočenim u tekućinu za održavanje. Obrišite tako da tekućina za održavanje ne ostane.



- Ne vadite čistač wipera iz držača.
- Obrišite samo prednju površinu wipera (plava gumica) na čistaču wipera. (ne trebate brisati zadnju površinu).
- Nakon čišćenja provjerite da wiper nije podignut.

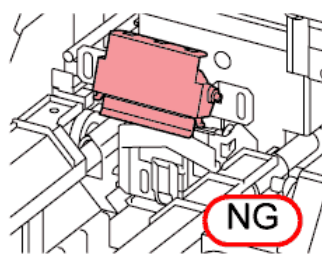
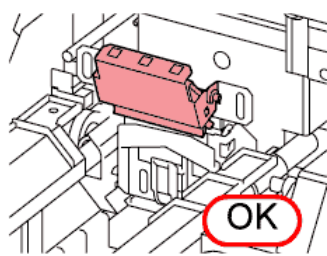
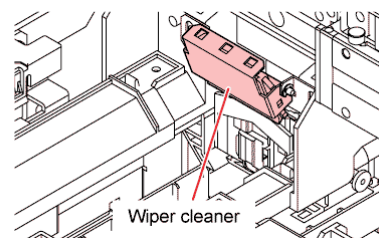

"Wiper je potrebno zamijeniti sa novim (SPA-0271) u slučajevima:

- Kad je "wiper" deformiran
- Kad se tinta ne može očistiti
- Kada se pojavi upozorenje za zamjenu "wipera"

Pogledajte poglavlje 4 u korisničkom priručniku "Replacing the wiper" "Operation manual"

(4) Držač medija (“Cleaning the Fabric Retainer”Chapter 4 of the Operation Manual)

Kad se prašina nakupi između držaču medija i print ploče može uzrokovati probleme s transportom materijala, prašina koja se skuplja može se lijepiti na mlaznice i utjecati na kvalitetu ispisa. Preporuča se češće čišćenje držača medija.

(5) Senzor medija (“Cleaning the Media Sensor”Chapter 4 of the Operation Manual)

Senzor medija smješten je na stražnjoj strani print ploče i sa donje strane jedinice sa print glavom. Prašina se može nakupiti na senzoru i uzrokovati probleme kod detekcije i mjerenja medija.

Obrišite senzor sa mekanom tkaninom ili štapićem sa pamučnim vrhom.



- Za čišćenje senzora nikad ne koristiti otapalo (solvent)
- Kad je senzor jako zaprljan obrišite ga s krpom namočenom u neutralni deterdžent.

Zadnja strana uređaja

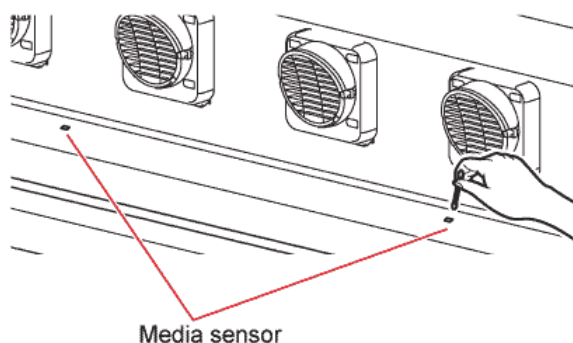

Donja strana jedinice s print glavom

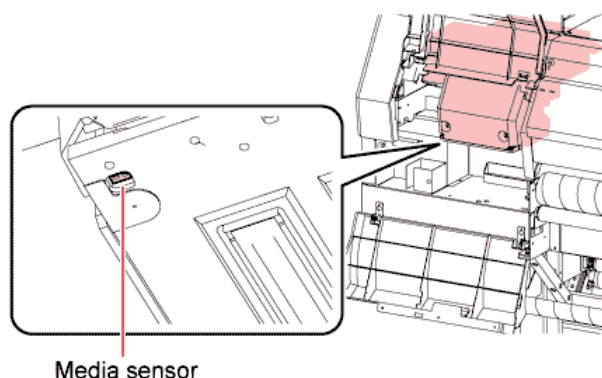

4. Periodično održavanje (Jednom tjedno)

Korisnicima se preporuča održavanje opisano u nastavku jednom tjedno, tako da pisač zadrži performanse i preciznost tijekom svog radnog vijeka.

(1) Print ploča (*"Cleaning the Platen"* Chapter 4 of the Operation Manual)

Na radnoj ploči može se nakupiti prašina, tinta ili ostaci od rezanja medija. Uočljive mrlje obrišite mekanom četkom, suhom krpom, papirnatim ručnikom i sl. Utori za držače medija i za rezanje papira (nož liniju) su mjesta gdje se prašina lako skuplja. Temeljito ih očistite.

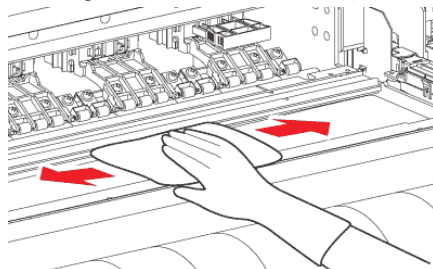

(2) "Lapal bar" valjak presvučen tkaninom (*"Cleaning lapal bar (take-up side)"* Chapter 4, Operation Manual)

Uklonite mrlju od tinte i sl. zaljepljene na "lapal baru" koji se nalazi na prednju strani stroja, koristi se pri uzimanju medija.

Navlažite meku krpom s vodom i blagim deterdžentom, i zatim obrišite valjak.

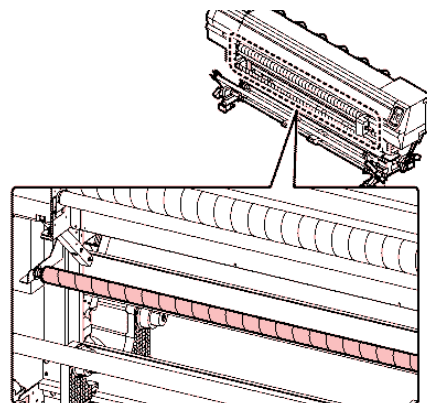

(3) Valjak za zatezanje presvučen tkaninom "Tension roller" (*"Cleaning the tension roller"* Chapter 4, Operation Manual)

Uklonite mrlju od tinte i sl. zaljepljene na "lapal baru" koji se nalazi na prednju strani stroja, koristi se pri uzimanju medija.

Navlažite meku krpom s vodom i blagim deterdžentom, i zatim obrišite valjak.

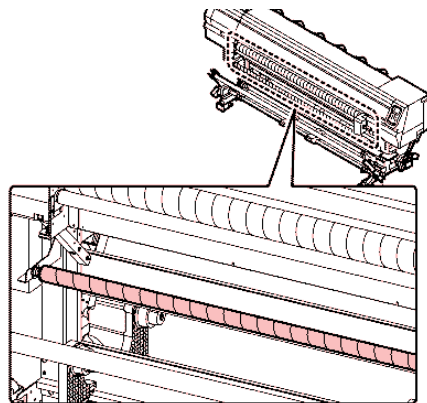

(4) Održavanje vanjskih površina (*"Cleaning the Exterior Surfaces"* Chapter 4, Operation Manual)

Ovisno o radnoj okolini prah i prašina se skupljaju na vanjskoj površini uređaja.

Kako biste izbjegli ulazak prašine u pokrete dijelove uređaja, vanjske površine obrišite mekanom krpom sa vodom i blagim deterdžentom.

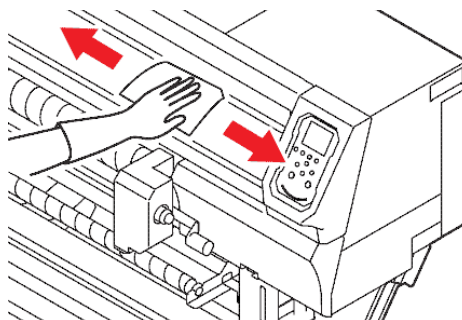

(5) Spremnik za otpadnu tintu (“If a Waste Ink Tank Confirmation Message Appears” Chapter 4, Operation Manual)

Provjerite količinu tinte u spremniku. Pazite, da se otpadna tinta nikad ne preljeva iz spremnika.



- U spremnik za otpadnu tintu s lijeve skuplja se tinta i prlja voda iz kadice. Količina tekućine se ne mjeri, i ako je spremnik pun neće se pojaviti upozorenje. Provjerite količinu prljave vode u spremniku s lijeve strane i odložite je ako je napunjen.

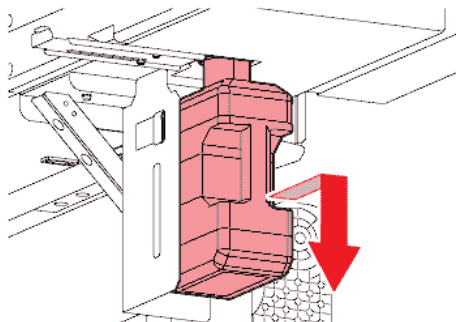

(6) Linija za otpadnu tintu (“Washing the Ink Discharge Passage” Chapter 4 of the Operation Manual)

Provedite operaciju čišćenja linije za otpadnu tintu (od "cappinga" do spremnika za otpadnu tintu) (DISWAY WASH) redovito (otprilike jednom tjedno) kako bi se spriječilo začepljivanja mlaznica zbog sasušene tinte u liniji za otpadnu tintu.

- Važno !**
- Prije čišćenja linije za otpadnu tintu, pobrinite se da je tekućina za održavanje postavljena. Ako tekućina za održavanje nije postavljena, operacija neće biti provedena ispravno i linija bi se mogla začepliti.

1

Izaberite “MAINTENANCE” ->“STATION” ->“DISWAY WASH”.

- Pogledajte korak 1 do 3 poglavlje 4 u korisničkom priručniku “Washing the Ink Discharge Passage” “Operation manual”
- Klizač s print glavama će se pomjeriti u stranu.
- MENU (FUNC2) -> MAINTENANCE -> STATION -> DISWAY WASH.

2

Pritisnite tipku (ENTER)

- Pumpe izvlače tekućinu iz "cappinga"

3

Napunite "capping" s tekućinom za održavanje

- Ako se koristi tekućina za održavanje iz spremnika, tekućina će se automatski napuniti. Ako tekućine nema dovoljno, pomoću kapaljke ručno napunite capping tekućinom za održavanje.

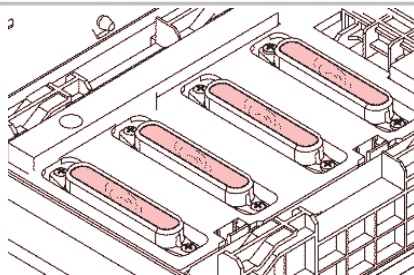

- Ako se ne koristi spremnik sa tekućinom za održavanje, Otopinu naspite u "capping" pomoću kapaljke.
- Napunite "capping" s tekućinom do vrha (maksimalno a da se ne preljeva).

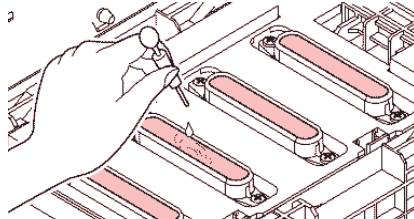

4

Zatvorite prednji poklopac i pritisnite tipku (ENTER)

5. Zamjena ili čišćenje kad je zaprljano

(1) Zamjena filtra "blow down fan filter"

Zamijeniti kućište filtra "blow down fan filter" (SPA-0774) kad je zaprljan s tintom.

1 Skinite poklopac filtra.

- Gurnite jezičac poklopca filtra prema van i izvucite ga prema sebi.

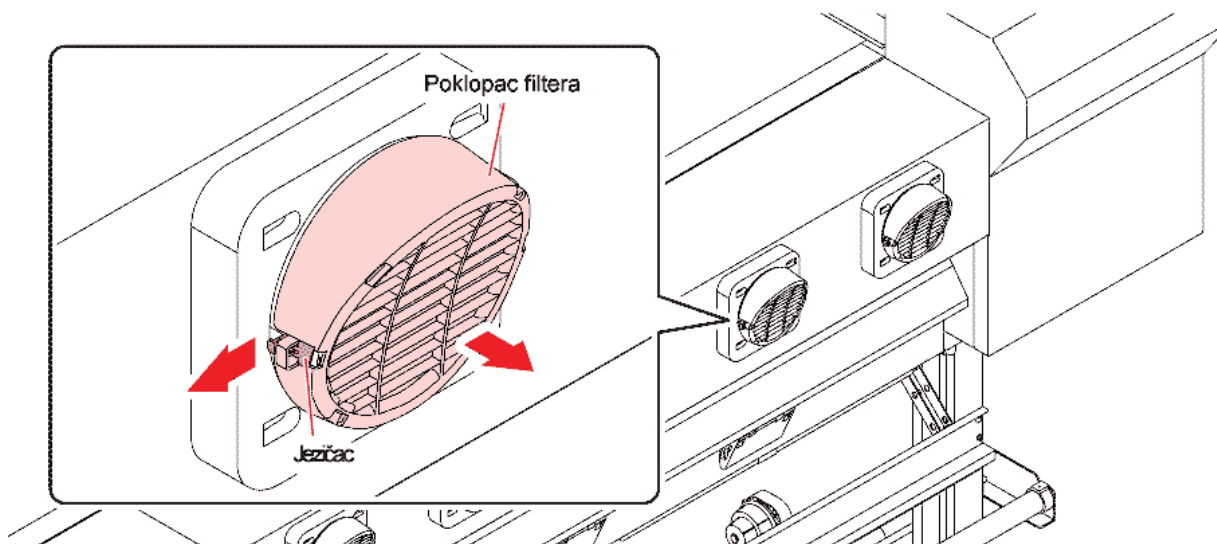

2

Skinite kućište filtra

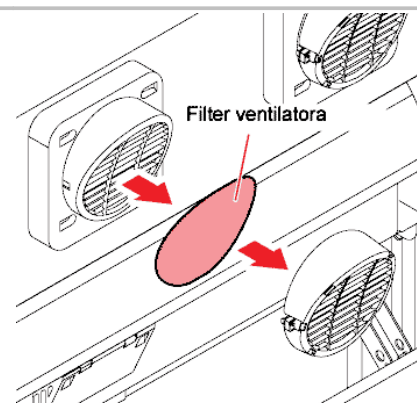

3

Postaviti novi filter i vratite poklopac filtra.

- Postaviti poklopac da klikne.

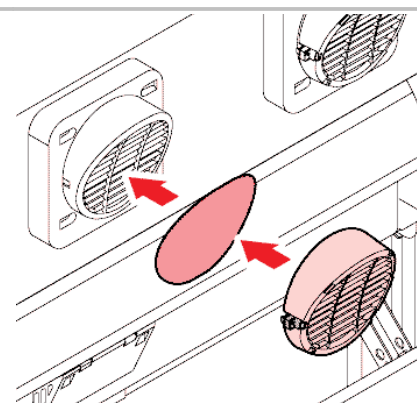

6. Skladištenje materijala

Materijal bi trebalo čuvati u prostoriji u kojoj nema puno prašine i gdje materijal neće biti direktno izložen suncu. Izbjegavajte prostorije u kojima je visoka temperatura i visok postotak vlage.

7. Skladištenje tinte

Pri skladištenju paziti da:

Spremnici tinte ne smiju biti izloženi direktno sunčevoj svjetlosti, držati ih na suhom.

Spremnici sofisticirani proizvodi i osjetljivi artikli, izbjegavajte drobljenje i pritisakanje istih.

Čuvati čip sa spremnika od prljavštine i elektrostatickog pražnjenja.

Držite tintu i pripadajući čip zajedno.

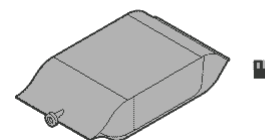

Čip i spremnik tinte

8. Uzorci tiska sa greškom.

Ovi uzorci tiska sa greškom ukazuju na neispravan rad glave štampača, mlaznice glave začepljene su skupljenom prašinom i nečistoćom što rezultira lošim ispisom.

Provjeravajte stanje mlaznica redovito, prije ispisa da ne bi puštali tisak sa neispravnim mlaznicama.

Stanje mlaznica možemo provjeriti sa test ispisom na ovom štampaču (Pogledajte poglavlje 2 u korisničkom priručniku "Test Printing" "Operation manual").



Deflekcija

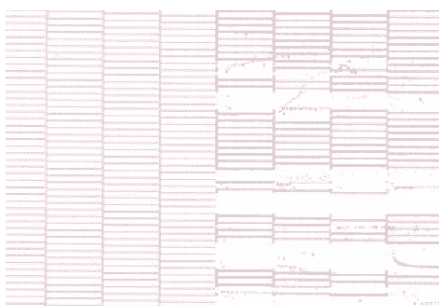

Zaštopane mlaznice



Kapanje tinte



Satelliti

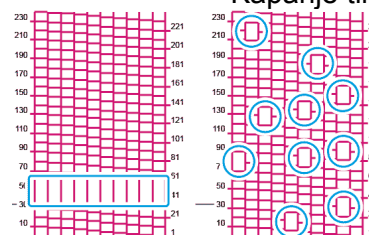

Mjehurići zraka

9. Kako popraviti nepravilan rad mlaznica:

Kada dulje vrijeme ne koristite ovaj pisač ili kao rezultat raznih drugih čimbenika temperature, vlažnosti okoliša, prašine u zraku mlaznice glave mogu nepravilno ispućavati tintu. U tom slučaju slijedite dolje navedenu proceduru kako bi pokušali popraviti rad mlaznica.

1. Dnevna briga i održavanje

- Provodite čišćenje dijelova opisanih u ovoj brošuri.

2. Provodite čišćenje glava (normal) " Head Cleaning".

- Nakon provođenja dnevnog održavanja koji je opisan u 1. koraku. Provodite postupak čišćenja glave u skladu sa procedurom opisanom u korisničkom priručniku. (Operation manual, Chapter 2, Test Print)

**Napravite test ispisa
→ i provjerite rezultat.**
(Operation manual
Chapter 2 Test Print)

⇓ Ako se stanje mlaznica nije popravilo

3. Provodite čišćenje glava (hard) " Head Cleaning".

- Ako se stanje mlaznica ne popravi ni nakon nekoliko ponavljanja normalnog čišćenja glave postavite čišćenja na „hard“ i ponovo provodite čišćenje. (Operation manual, Chapter 2, Test Print)

**Napravite test ispisa
→ i provjerite rezultat.**
(Operation manual
Chapter 2 Test Print)

⇓ Ako se stanje mlaznica nije popravilo

4. Provodite čišćenje mlaznica glava "Nozzle wash"

- Provodite čišćenje mlaznica glave . U ovom slučaju ostavite tekućinu za čišćenje i održavanje da djeluje 1 min. (Operation manual, Chapter 4, Test Print)

**Napravite test ispisa
→ i provjerite rezultat.**
(Operation manual
Chapter 2 Test Print)

⇓ Ako se stanje mlaznica nije popravilo

5. Provodite ponovno čišćenje mlaznica glave. "Nozzle wash"

- Ovog puta ostavite tekućinu za održavanje i čišćenje da djeluje 10 min. Pa ponovo provodite postupak čišćenja mlaznica glave. (Operation manual, Chapter 4, Test Print)

**Napravite test ispisa
→ i provjerite rezultat.**
(Operation manual
Chapter 2 Test Print)

10. Kada se printer ne koristi duži vremenski period.

Kada se printer neće koristiti u vremenskom periodu od tjedan dana pa na više Provodite čišćenje glava i mlaznica kao i kanala za protok otpadne tinte prije spremanja printera.

11. Potrošni materija

Naziv proizvoda		Šifra	Naziv proizvoda	Šifra
Tekućina za održavanje <i>MAINTENANCE KIT</i>	Sublimation dye ink: Sb420	ML003-2-K1	<i>CP pad set</i> (spužvice pored capinga)	SPA-0269
	Disperse dye ink: Dd400		Spremnik za otpadnu tintu 2L	SPA-0246
	Acid-dye ink: Ac400		<i>Wiper 300 TS</i> (gumica za brisanje)	SPA-0271
	Reactive-dye ink: Rc400		300 fan filter Filter ventilatora	SPC-0774
	Textile Pigment ink: TP400	C-ML012-Z-K1-1-KW	<i>Ink receiving spacer</i> Osdojnik za primanje tinte	SPA-0248
Štapići za čišćenje okoline glave		SPC-0527	<i>Pinch rollers</i> Transportni valjci	SPA-0275

12. Sigurnosne mjere

OPREZ !



Kada se koristite ovim printerom , nosite zaštitne **naočale i rukavice**.



Kada se solventna tinta pomiješa sa vodom ili alkoholom stvaraju se kondenzacijom nove tvari. Obratite pozornost da voda ili alkohol ne dođu u kontakt sa površinom mlaznica, područjem oko glave i wipera .



Kako bi osigurali protok tinte tinta dok printer ne radi određeno vrijeme , može postati neophodno prazniti tintu periodički u vrlo malim količinama (ispiranje) ovisno o vrsti tinte. **Kada printer neće raditi duže vrijeme potrebno je izvršiti (CUSTODY WASH) funkciju i ugasiti POWER prekidač samo naprijed. Ostavite glavni prekidač za snagu (POWER) sa strane upaljen i ostavite kabel uključen u utičnicu.**



Nikada ne rastavljajte ovu opremu. To može izazvati električni udar i izbijanje požara.



Opremu treba držati podalje od vlage. U koliku u prostoriji ima vlage može doći do izbijanja požara i električnih udara



Provodite mjere zaštite i održavanja i nakon isključivanja snage te isključivanja stroja iz struje kako ne bi došlo do neočekivanih nezgoda.



Izbjegavajte korištenje benzina, kemikalija i razrjeđivača sa agresivnim (nagrizajućim) komponentama. Kako površina pokrova ne bi bila oštećena ili deformirana.



Ne koristite ulja za podmazivanje i slično unutar opreme. To bi moglo izazvati pucanje mehanizma printera.

13. Instalacijski okoliš

- Koristite ovaj printer što je više moguće u okolišu bez prašine. Fenovi i ventilatori mogli bi izazvati dizanje prašine.
- Radni uvjeti za uređaj su temperatura od 20 do 35 °C i vlažnost zraka od 35 do 65 %. Izbjegavajte koristiti printer u uvjetima gdje su temperatura i vlažnost više ili niže od gore navedenih.



©2016 MIMAKI ENGINEERING CO., LTD.
D202939-12HR